

Рекомендации по эксплуатации

1. Мебель рекомендуется эксплуатировать в проветриваемом, сухом помещении с температурой воздуха не ниже 10С и относительной влажностью не более 70%.
2. Мебель, транспортируемую в условиях минусовой температуры, при установке в помещении следует немедленно протереть сухой мягкой тканью как снаружи, так и внутри.
3. Мебель должна быть защищена от прямого попадания солнечных лучей, не должна размещаться вблизи отопительных приборов, сырых и холодных стен. Поверхность деталей мебели оберегать от попадания влаги, щелочей, ацетона, спирта и кислот, а также от механических повреждений. На поверхность мебели не следует ставить горячие предметы. При случайном попадании жидкости мебель немедленно протереть мягкой тканью. Удалять пыль с поверхности, облицованной специальными пленками, следует сухой мягкой тканью.
4. Зеркала и стекла рекомендуется чистить любыми средствами, предназначенными для этих целей.
5. В мебели, имеющей крепление болтами, винтами, шурупами, при ослаблении соединений, необходимо периодически подтягивать все крепёжные элементы.

При правильной эксплуатации изделия срок службы составляет 10 лет.

Внимание!

В случае обнаружения производственных дефектов обратитесь к продавцу с гарантийным талоном, заполненным по месту приобретения изделия. Гарантийный талон выписывается отдельным документом и заполняется продавцом на момент продажи изделия.

К сведению покупателя

Предприятие оставляет за собой право вносить изменения в конструктивные элементы мебели на основе внедрения передовых технологий, улучшающих качество выпускаемой продукции.

ИНСТРУКЦИЯ ПО СБОРКЕ И ЭКСПЛУАТАЦИИ

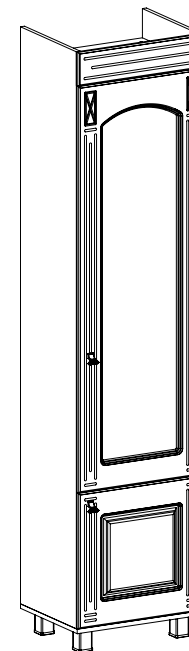

Мебель бытовая "Элизабет"

Шкаф-витрина
ЭМ-4

Габаритные размеры в мм,

500x400x2150

(длина; ширина; высота)

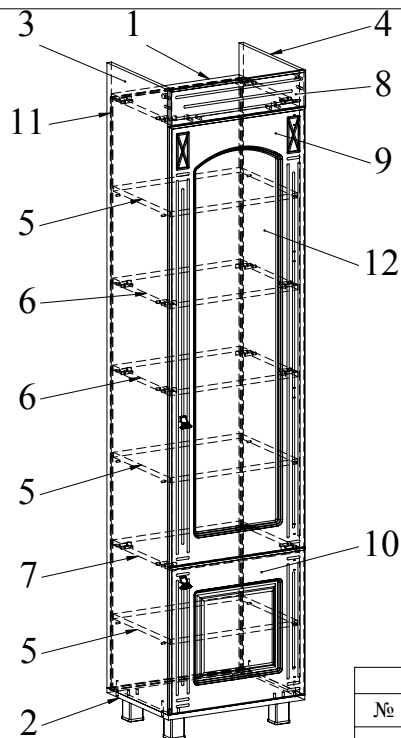

Ведомость деталей				
№	Наименование			Кол
1	Крышка	384	468	1
2	Дно	390	500	1
3	Боковина	384	2054	1
4	Боковина	384	2054	1
5	Полка	362	466	3
6	Полка	364	468	2
7	Полка	374	468	1
8	Фасадная планка	120	500	1
9	Дверь	496	1446	1
10	Дверь	496	482	1
11	ДВП	482	1948	1
12	Стекло	334	1274	1

Ведомость комплектующих			
№	Рис.	Наименование	Кол
1		Соединитель задней стенки	10
2		Шкант	20
3		Шпилька минификса	20
4		Головка минификса	20
5		Полкодержатель	12
6		Конфирмат 7x50	12
7		Заглушка минификса	8
8		Гвоздь 20 мм	20
9		Зеркалодержатель	8
10		Шуруп 3,5x16	34
11		Ручка FIR0028.27	2
12		Петля накладная	6
13		Ключ конфирматный	1
14		Опора профиль	4
15		Заглушка конфирматная	8
16		Винт М4x22	2
17		Шуруп 3,5x20	8

Рекомендованный порядок сборки изделия

1. Закрепить зеркалодержателями стекло 12 на дверь 9 при помощи шурупов 3,5x20.
2. Вкрутить шпильки минификсов в соответствующие плоскостные отверстия боковин 3, 4, фасадной планки 8 (Рис. 1).
3. Вставить головки минификсов в соответствующие плоскостные отверстия крышки 1, боковин 3, 4, полок 6, 7 (Рис. 2).
4. Вбить шканты в соответствующие торцевые отверстия крышки 1, боковин 3, 4, полок 6, 7.
5. С помощью шурупов 3,5x16 установить петли на двери 9, 10 и ответные планки петель на боковину 4.
6. Вставить полкодержатели в соответствующие плоскостные отверстия боковин 3, 4 (Рис. 3).
7. Установить полки 6, 7 и крышку 1 на боковину 3 и зафиксировать, повернув конфирматным ключом головки минификсов по часовой стрелке до упора (Рис. 4).
8. Установить боковину 4 на полки 6, 7 и крышку 1 и зафиксировать, повернув конфирматным ключом головки минификсов по часовой стрелке до упора (Рис. 4).
9. Вставить стенку ДВП 11 в пазы боковин 3, 4, крышки 1 (Рис. 5).
10. Соединить при помощи конфирматов 7x50 дно 2 с боковинами 3, 4 (Рис. 5).
11. Прикрепить при помощи конфирматов опоры ко дну 2 (Рис. 5).
12. Установить соединители задней стенки (Рис. 6).
13. Установить фасадную планку 8 на крышку 1, боковины 3, 4 и зафиксировать, повернув конфирматным ключом головки минификсов по часовой стрелке до упора (Рис. 7).
14. Установить на полкодержатели полки 5 (Рис. 7).
15. Установить двери 9, 10, закрепив петли затяжным винтом (Рис. 8).
Отрегулировать двери с помощью регулировочного винта (Рис. 9)
16. Прибить гвоздями заднюю стенку 11 из ДВП к полкам 6, 7.
17. Установить заглушки минификсов.

Уход за стеклами!!!

Внимание!!! Запрещается наносить моющее средство непосредственно на стекло. Удалять пыль с поверхности необходимо мягкой тканью с нанесенным на нее в небольшом количестве моющим средством. При удалении пыли со стекла избегать сильного механического воздействия, особенно на металлической части узора стекла.



Рис.1



Рис.2

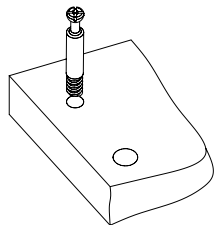

Рис.3

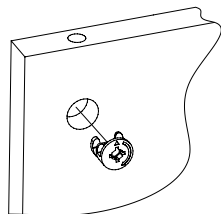

Рис.4

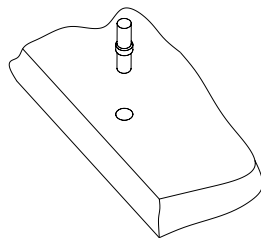

Рис.5

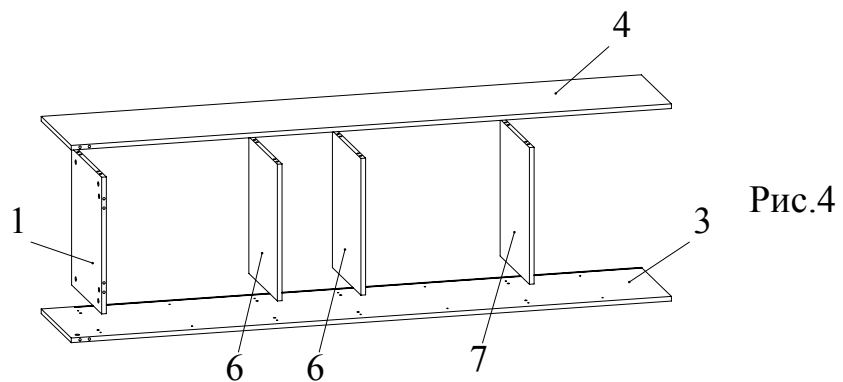

Рис.6

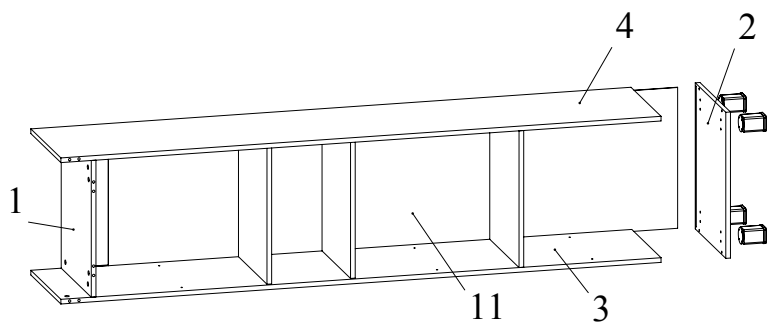

Рис.7

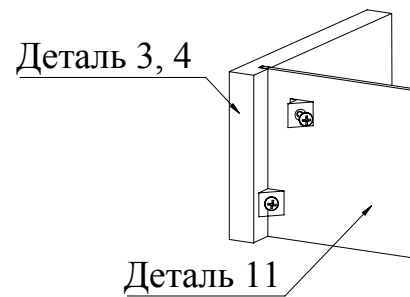

Рис.8

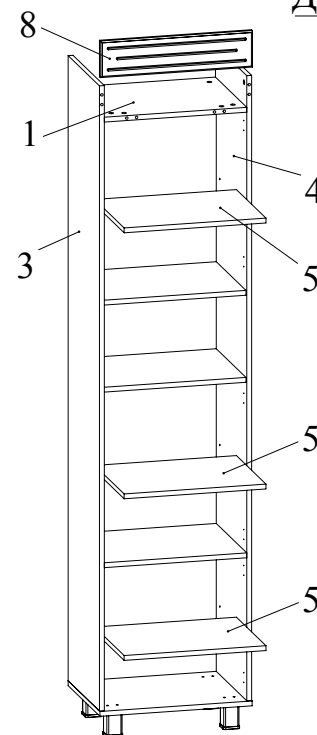
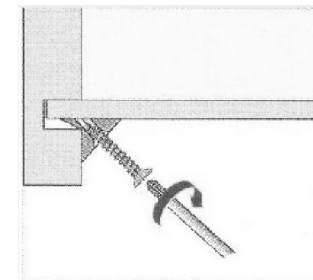

Рис.9

Регулировка вперед-
назад. Регулируется
крепежным винтом

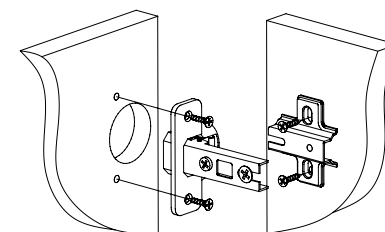
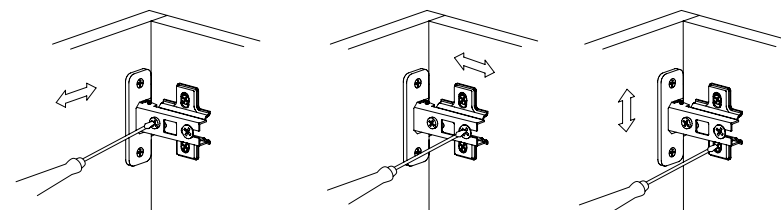
Регулировка вправо-
влево. Регулируется
юстировочный винт

Регулировка вверх -
вниз. Регулируются
установочные винты